

慧康智能体质检测系统 操作手册

Ver. 1.0

慧康 B 系列
I 型

上海邦文电子科技有限公司

2019 年 7 月

目录

- 一、 前言
- 二、 认识产品
 - 1、 前面板
 - 2、 后面板
 - 3、 技术参数
- 三、 安装调试
 - 1、 包装清单
 - 2、 外设安装
 - 3、 使用前准备
- 四、 测试
 - 1、 开机
 - 2、 软件操作说明
 - 3、 关机
- 五、 附录
 - 1、 注意事项
 - 2、 售后服务
 - 3、 联系我们

为了正确并安全使用本系统设备，请仔细阅读本手册

一、前言

1. 安全使用须知

- 1) 所用电源插座必须具备良好的接地，以防止人员伤害或物品损坏的可能。
 - 2) 日常清洁时，请用干布擦拭屏幕表面，切勿用含有机溶剂的清洁剂擦拭屏幕。
2. 本系统设备采用完全自助形式进行体质检测，请严格按照设备的视频演示以及语音提示完成相关测试。
3. 本系统设备适用人群为 60-69 周岁普通人群。
4. 测试过程中，如有不适，请立即终止测试。
5. 本系统进行体质检测的目的在于帮助人们了解自己的身体素质状况总体结果和总体的评价，为组织锻炼人员开展体育运动提供科学的依据

二、认识产品

1、前视图

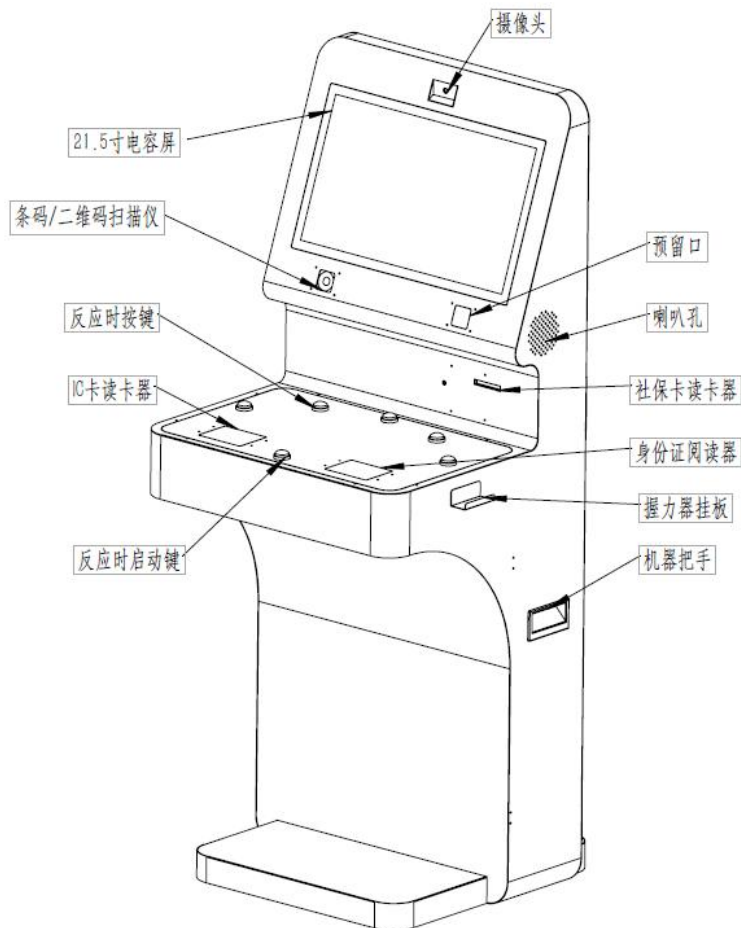

2、后视图

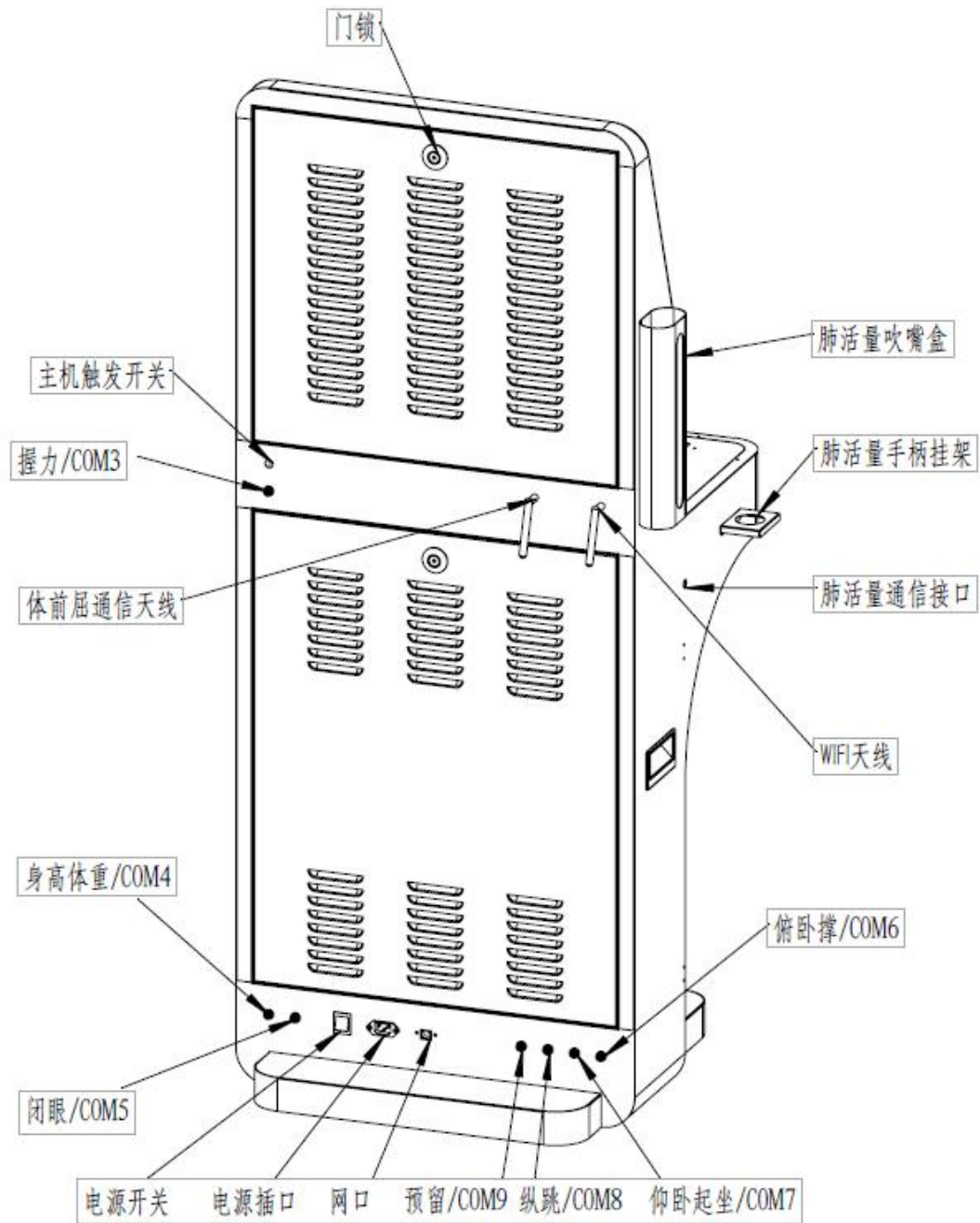

3、规格参数

输入电压：220V~，6A，50Hz

4、系统组成

1) 硬件部分：

显示屏：21.5 寸电容触摸显示器

主机：采用工业控制主板

CPU: Intel 酷睿 i5

内存: 8G

存储: 120GSSD

具备身份证阅读器、社保卡阅读器（已兼容第二代及第三代社保卡）、人脸识别摄像头、二维码/条码扫描器

2) 软件部分

软件基于 windows 系统开发，用于快速、便捷、自助体质测试数据的采集及上传汇总。

三、 安装调试

1、 包装清单

项目	名称		数量	备注
1	电源线		1 根	
2	Wifi 天线		1 根	黑色
3	仪器连接线	4 芯航空插头-RJ11 插头	2 根	
5	坐位体前屈数据 天线		1 根	白色
6	测试主机		1 台	
7	测试仪	握力计	1 个	
		肺活量吹棒	1 个	
		坐位体前屈测量尺	1 把	
		坐位体前屈坐垫	1 个	
		闭眼单脚立测试台	1 个	
		身高体重测量尺	1 个	选配

2、 外设安装

- 握力——COM3
- 肺活量——内置，无需连接
- 选择反应时——内置，无需连接
- 闭眼单脚站立——COM5
- 坐位体前屈——无线传输

选配项目：

- 身高体重——COM4

3、 使用前准备

在开机前，请先安装好所有的测试设备，并确认连接无误。

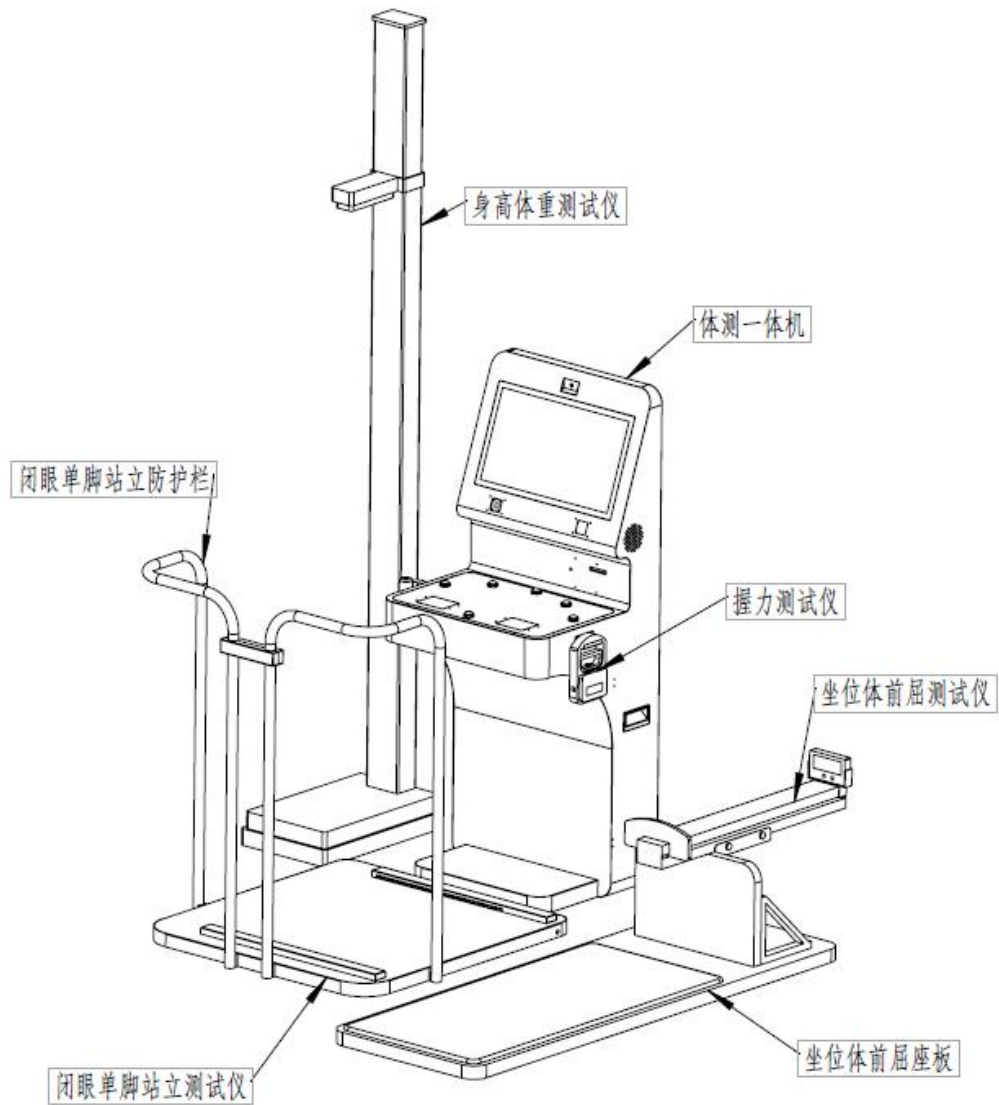

四、 测试

1. 开机

本设备已设置为上电启动，即打开机器背部电源开关，设备通电后系统自动启动，并自动启动测试待机界面，如下图所示。如上电没有自动启动，请短按机器背部触发开关。



2. 软件操作简要说明

- 1) 屏幕滚动播放该设备的测试项目预览（如上图所示），如需测试，请点击屏幕上任意位置。跳转至如下界面



- 2) 请在倒计时结束前，用身份证或社保卡进行信息录入。
- 3) 身份识别后，测试人员如果没有身高体重信息会提示需手动输入或去“健康云”身高体重测量设备进行测试。如有身高体重信息，请忽略以下两个步骤，跳转至第 5 条。

见下图：点击“前往填写”按钮

4) 填写完成身高体重信息后，点击画面“下一步”



见下图：



5) 完善身高体重信息后进入测试界面开始测试，测试过程请按照设备视频演示及语音提示进行操作。见下图：



共测试握力、肺活量、选择反应时、坐位体前屈、闭眼单脚站立 5 项：

注意：若软件提示请开启体前屈设备时，请按体前屈尺屏幕左下角的  开关符号开启设备，如图示：

请将用好的肺活量吹嘴置入废弃桶内。

测量尺开关



- 6) 所有项目测试完成后，可以查看当前测试成绩。再次读取身份信息时可查看测试报告或重新测试。

见下图：



- 7) 数据上报：按提示输入手机号码后将测试数据上传，可在手机端健康云 APP 上查看测试记录。

3. 关机
 - 1) 请短按机器背部触发开关。
 - 2) 等待屏幕进入无信号显示阶段后约 30 秒关闭机器背部电源开关。

五、 附录

1、 注意事项

内有 220V 交流电，非专业人员请勿擅自打开机器内部。

设备不使用时，请妥善安置，注意防潮放尘。

※ 常见故障及解决方法

● 故障现象：开机无反应

故障分析：未启动

解决方案：查看外部线路是否有电、检查机器内电路保护开关是否打开。电脑主机是否启动。

● 故障现象：测试时无数据显示

故障分析：线路故障

解决方案：检查外设是否接在相应端口上、线路是否松脱

2、 售后服务

服务承诺

- A. 产品保修期为_____年，并提供常年维护服务。（保修年限请参照销售合同）
- B. 免费安装、免费咨询及软件免费升级服务，含一次免费培训。
- C. 因人为损坏及不可抗拒的自然灾害和使用不当或未按本手册操作所造成的故障不在保修范围内。
- D. 保修期内对符合保修条件的产品，不收取维修备件费和工时费，对不符合保修条件的产品，免除工时费，收取备件费。

※ 保修期的起始日期为最终用户现场安装之日

3、 联系我们

上海邦文电子科技有限公司

上海市青浦区华新镇新风北路 865 弄 18 号

售后服务：021-59798225

测试导图

